

仕様変更のご案内

BN-W・BNH-W シリーズターミナルブロック

BN-W・BNH-W シリーズターミナルブロック 一部機種の仕様変更についてご案内いたします。

実施時期

2015年9月弊社出荷分より順次実施

※ご購入時期・数量により変更前後の製品が混在する場合があります。

対象製品

製品シリーズ	対象機種	ご注文形番	仕様
BN-W・BNH-W シリーズ ターミナルブロック	BND15LW	BND15LWPN25	2段、セルフアップ、M3.5、21A
	BNDH15LW	BNDH15LWPN25	2段、タッチダウン、M3.5、21A

変更内容

下記のとおり内部構造と一部形状の変更を行います。

・ BND15LW

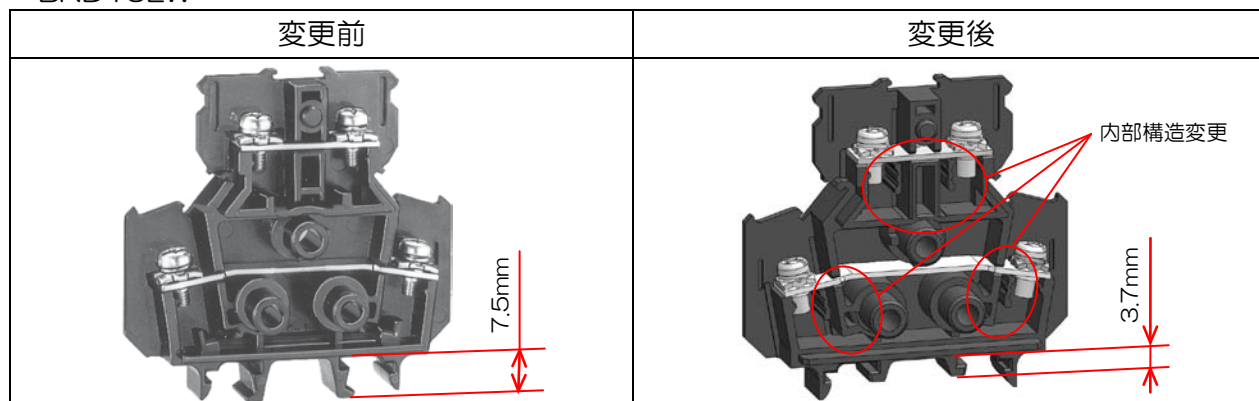

・ BNDH15LW

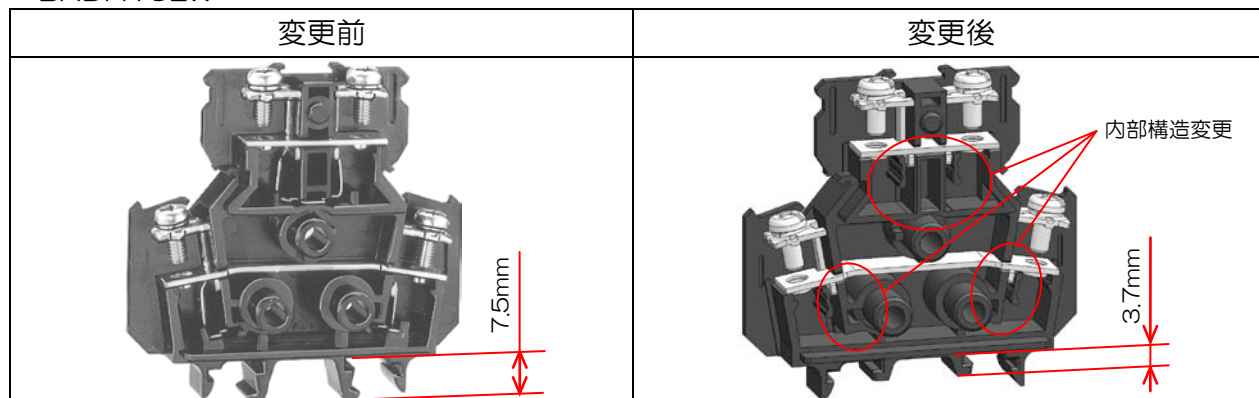

識別方法

変更後の製品には、ロット No.の末尾に「A」を表示いたします。

《識別表示期間：2016年2月弊社工場出荷分まで》

《表示例》

表示箇所	変更前	変更後
個装ケース	55901	55901A
外装ケース	55901	55901A

その他

形番、価格および本案内以外の性能・仕様の変更はありません。

変更前後の製品を混在してご使用いただいても性能上の問題はありません。